

012-15-ЭМ6 А 285-86
А 0469-72

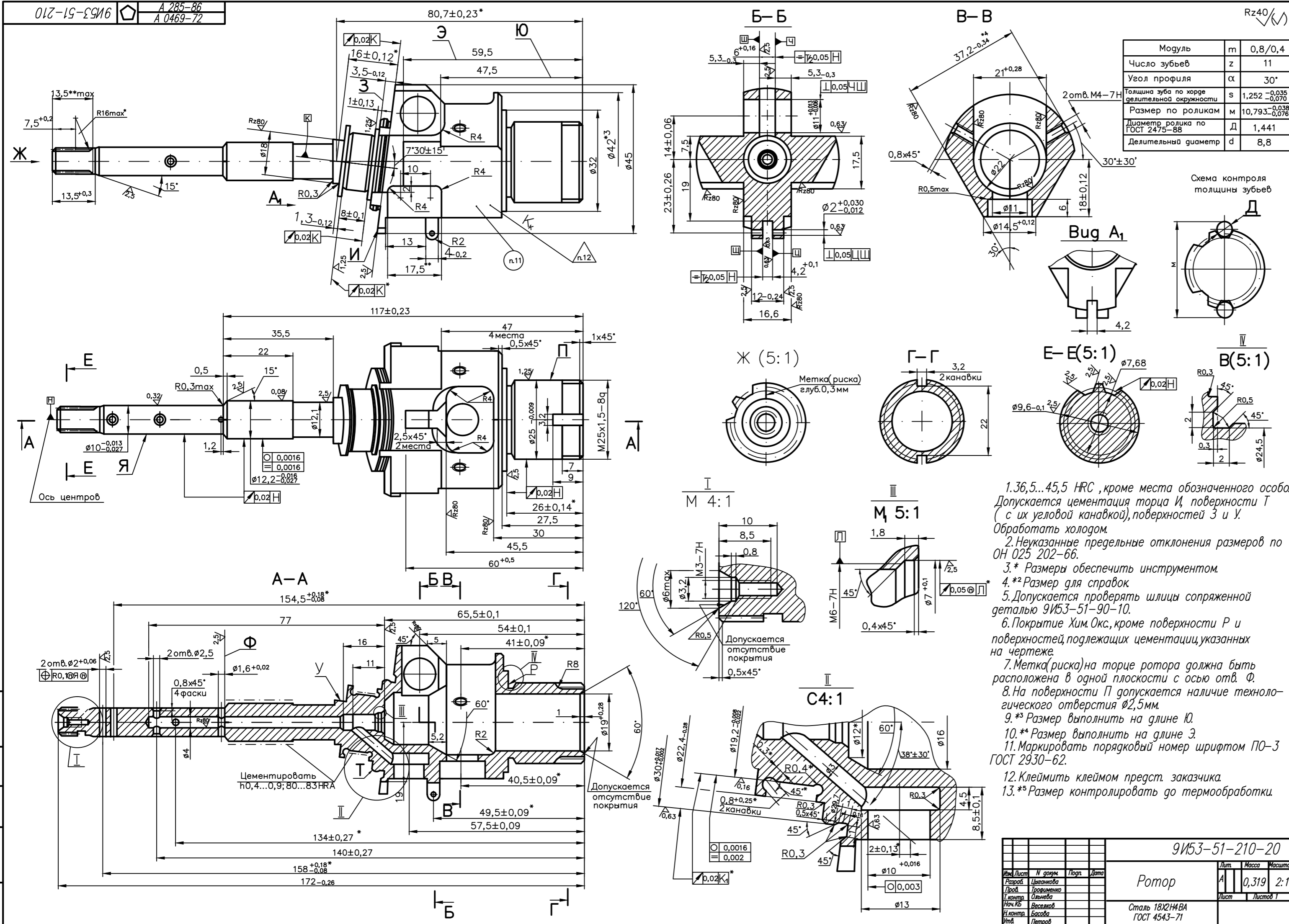

Модуль	m	0,8/0,4
Число зубьев	z	11
Угол профиля	α	30°
Толщина зуба по хорде делительной окружности	s	1,252 ^{-0,035}
Размер по роликам	м	10,793 ^{-0,038}
Диаметр ролика по ГОСТ 2475-88	Д	1,441
Делительный диаметр	d	8,8

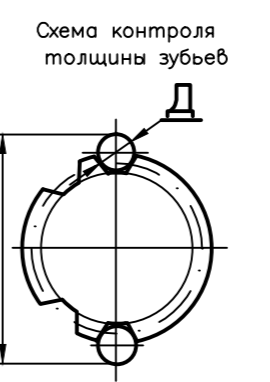

1. 36,5...45,5 HRC, кроме места обозначенного особа. Допускается цементация торца И, поверхности Т (с их угловой канавкой), поверхностей З и У. Обработать холодом.
2. Неуказанные предельные отклонения размеров по ОН 025 202-66.
- 3.* Размеры обеспечить инструментом.
- 4.** Размер для справок
5. Допускается проверить шлиц сопряженной деталью 9И53-51-90-10.
6. Покрытие Хим.Окс., кроме поверхности Р и поверхностей, подлежащих цементации, указанных на чертеже.
7. Метка (риска) на торце ротора должна быть расположена в одной плоскости с осью отв. Ф.
8. На поверхности П допускается наличие технологического отверстия Ø2,5мм.
- 9.** Размер выполнить на длине Ю.
- 10.** Размер выполнить на длине Э.
11. Маркировать порядковый номер шрифтом ПО-3 ГОСТ 2930-62.
12. Клеймить клеймом предст. заказчика.
- 13.** Размер контролировать до термообработки.

9И53-51-210-20

Имя	Лист	И	Фамилия	Подп.	Дата
Ротор	А	1			
Масса	0,319		Масса		Масштаб
Лист			Листов	2:1	
Ротор					
Сталь 18Х2Н4ВА					
ГОСТ 4543-71					