

ПТС 50.00.00.015

$\sqrt{Ra\ 6,3\ (\checkmark)}$

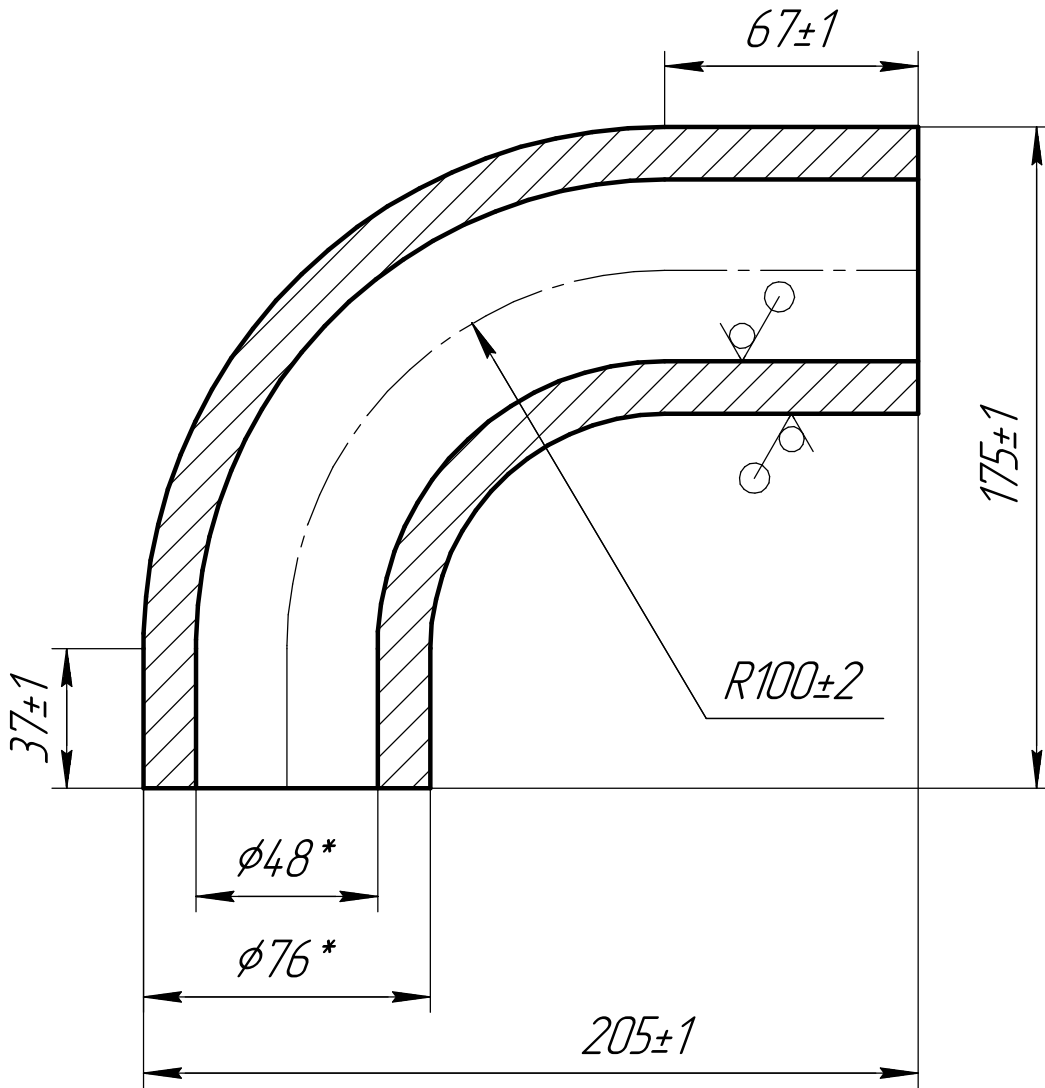

1. \*Размер для справок.
2. Длина развёртки  $L=261^{+10}$  мм.
3. Маркировать Ч на бирке.

Перв. примен.

Справ. №

Подп. и дата

Инд. № дробл.

Взам. инв. №

Подп. и дата

Инд. № подл.

Изм.	Лист	№ докум.	Подп.	Дата
Разраб.	Зцб			
Пров.				
Т.контр.				
И.контр.				
Утв.	Панасюк			

ПТС 50.00.00.015

Колено

Труба  $76 \times 12$  ГОСТ 8732-78  
 30ХГСА ГОСТ 8731-74

Лит.	Масса	Масштаб
	5,57	1:2
Лист	Листов	1

Уралнефтегаз