

Инв. № подл.	Подп. и дата	Взам. инв. №	Инв. № дц/дл.	Подп. и дата
--------------	--------------	--------------	---------------	--------------

Справ. №	Перв. примен.
----------	---------------

100.691.13.8

Rz 80  
√ (✓)

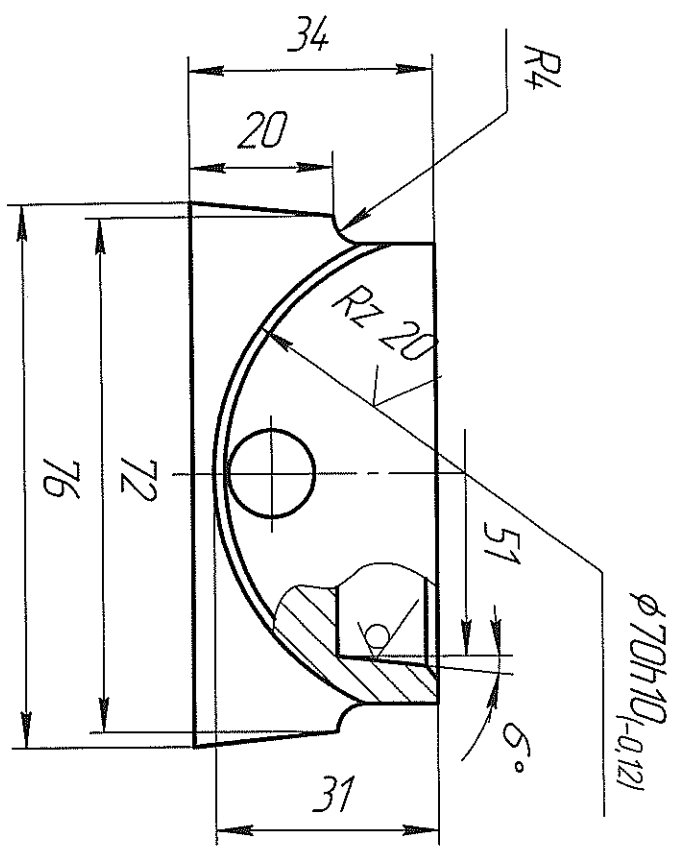
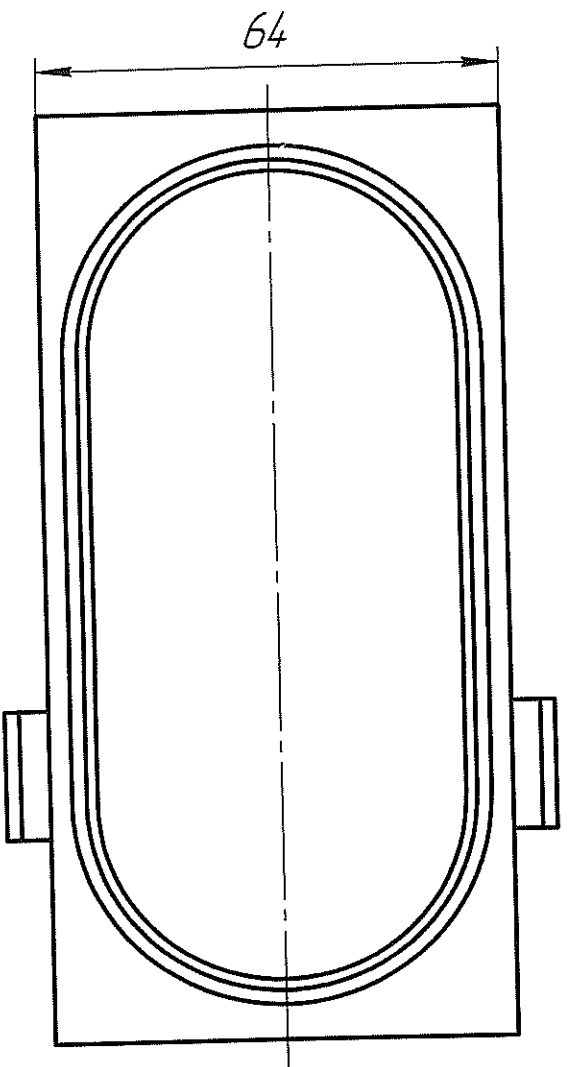
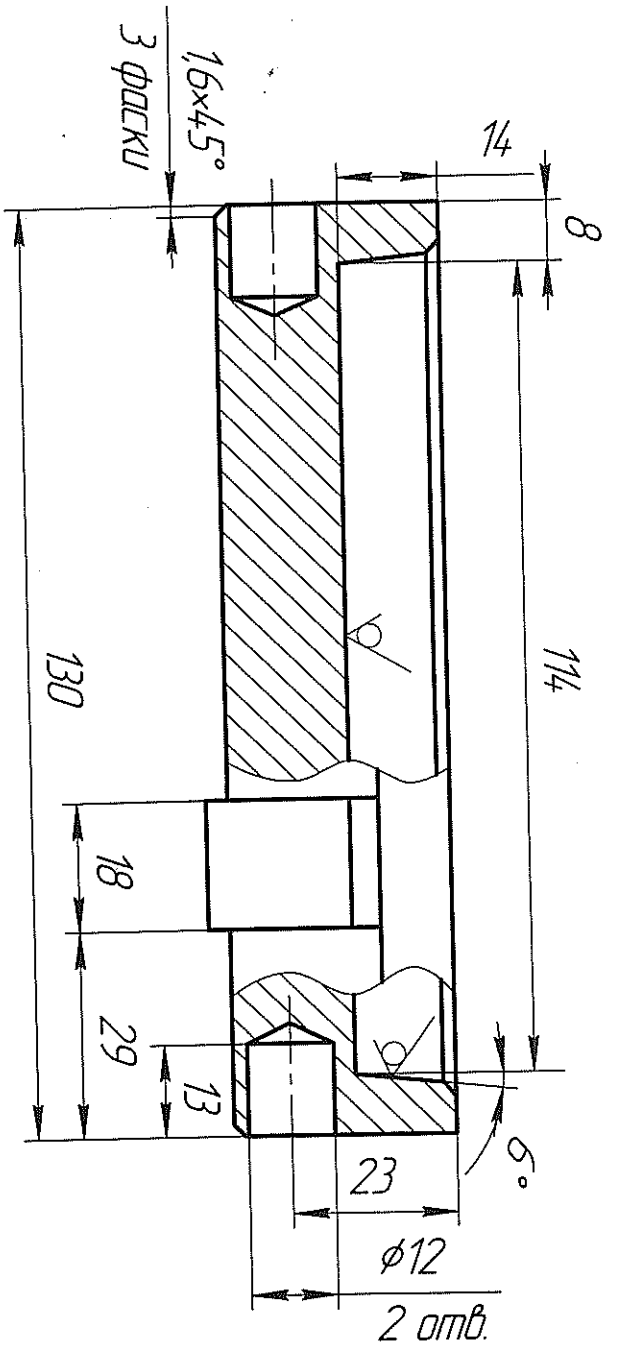

1. НВ 255 ... 302 (д отп. 38 ... 35).
2. Допускается материал сталь 40Х ГОСТ 4543 - 71. сталь 38Х ГОСТ 4543 - 71. сталь 45 ГОСТ 1050 - 74.
3. H14, h14, ±  $\frac{IT14}{2}$ .
4. Острые кромки притупить фаской 1 x 45°.
5. Покрытые хим. фос. прм. ГОСТ 9.073 - 77.
6. Маркировать согласно СТП 08.09.00.00001 - 06.

Изм/Лист	№ док.им.	Подп.	Дата	8.31.169.001
Разработ	Разрач/ин	Корнцис	5.01.07	
Пробв	Милычакоев	Корнцис	15.04.07	
Т.контр.				
Исполн	Миллер			Полукорпус Корнцис Т1345.06.06.
Снд				
Сталь 40 ГОСТ 1050-88				БРМ3
Лист 1 из 1				

Копирован Формат А3