

Перв. примен.
Справ. №

Подп. и дата
Инв. № дробл.
Взам. инв. №
Подп. и дата
Инв. № подл.

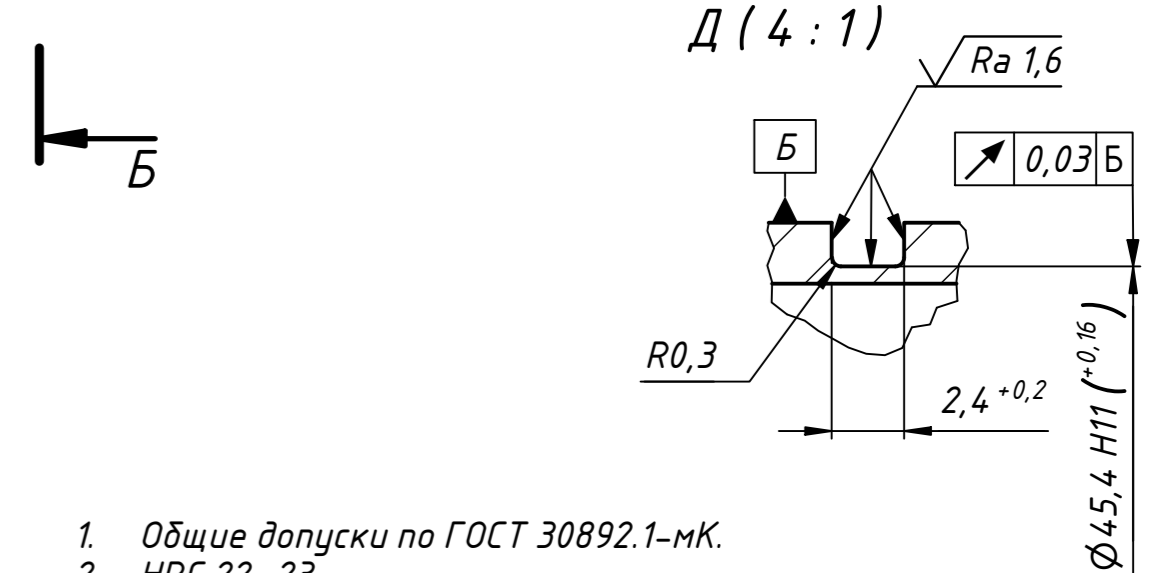
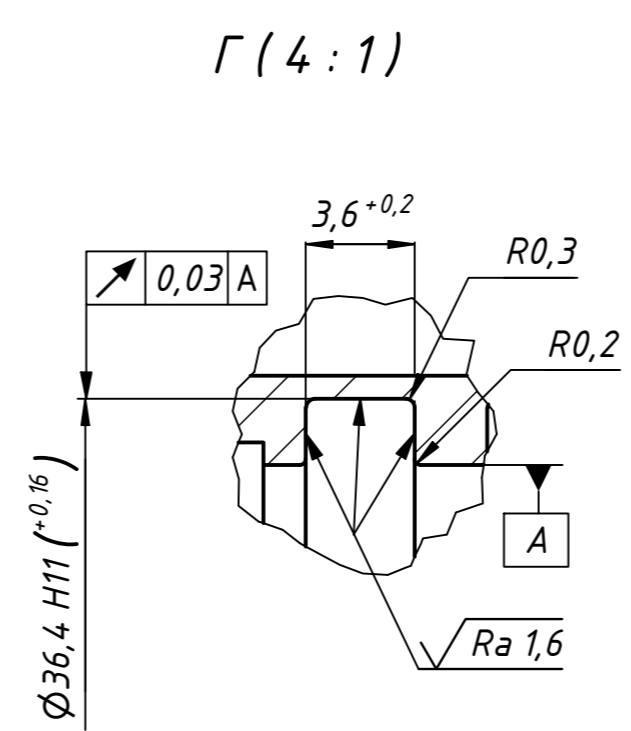
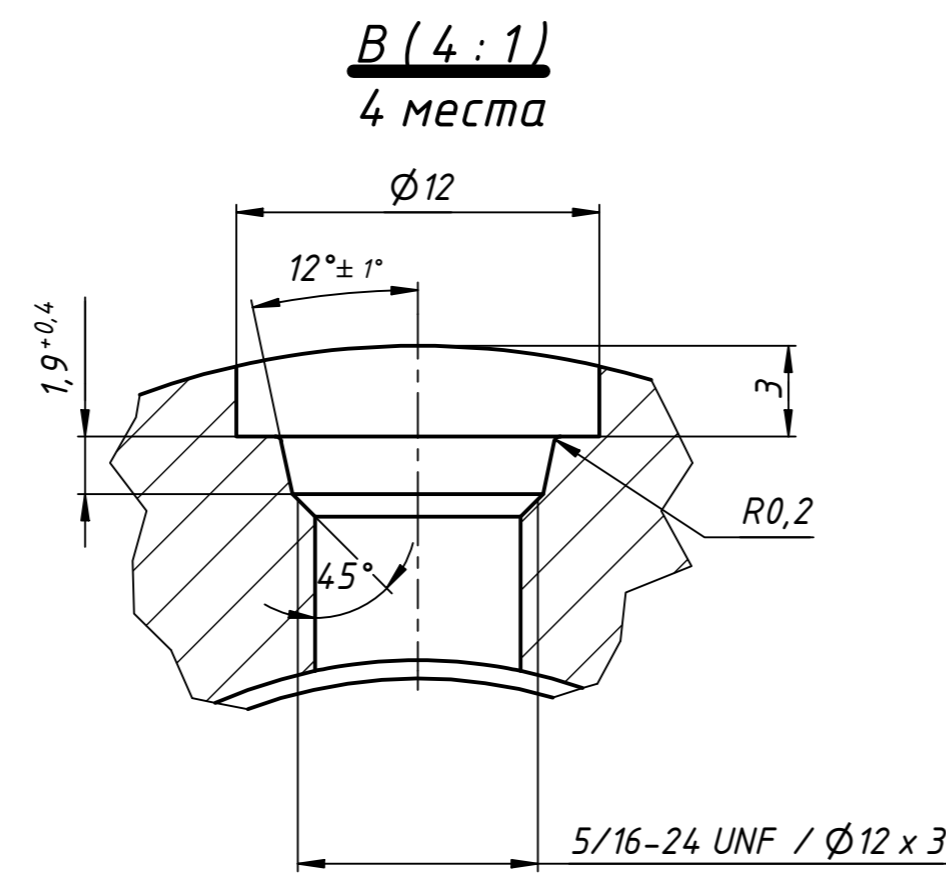
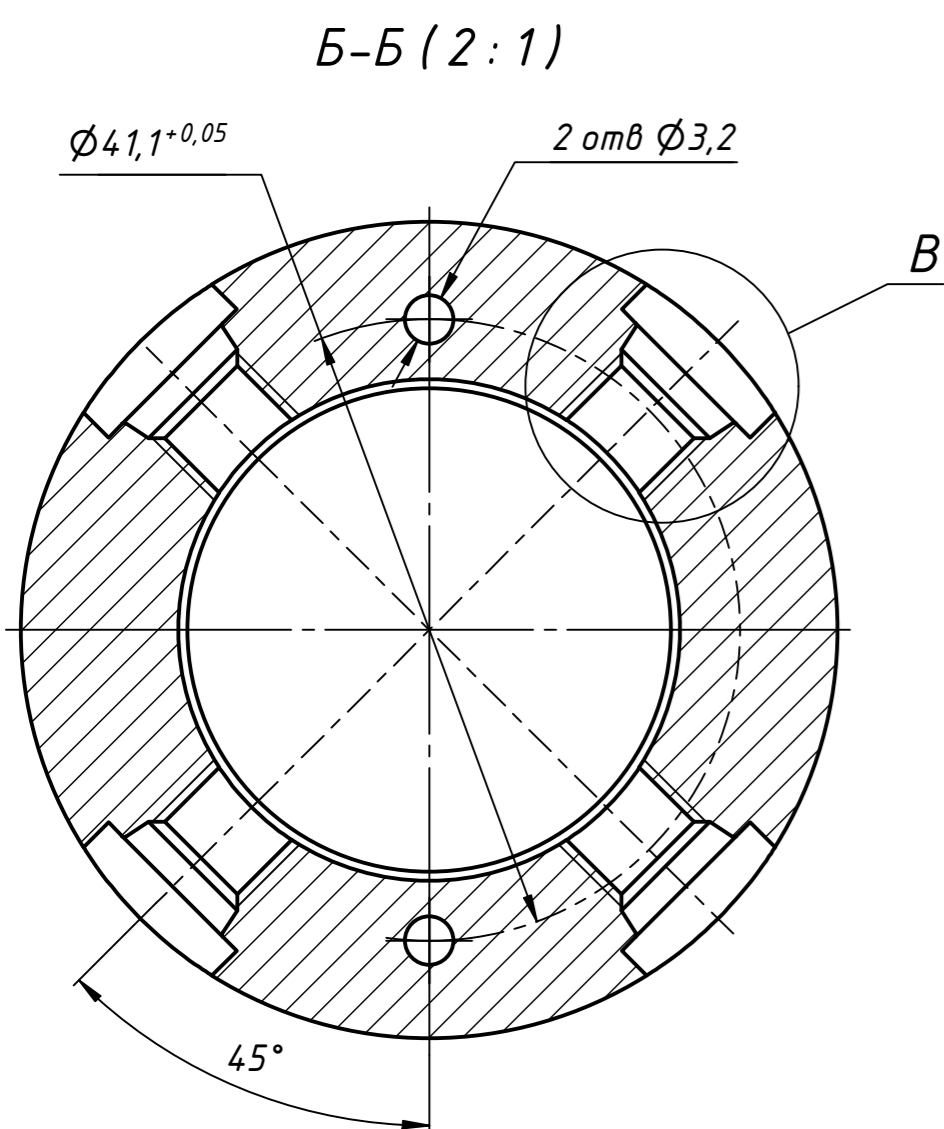

1. Общие допуски по ГОСТ 30892.1-МК.
2. HRC 22...23.
3. Покрытие: Хим.Фос.п.рм.
4. Маркировать Ч, М на бирке.

				213-SS-32				
Изм.	Лист	№ докум.	Подп.	Дата	Переводник управляющий	Лит.	Масса	Масштаб
Разраб.	Шабаршов			21.08.2022			1,2	2:1
Пров.						Лист	1	Листов
Г. контр.								2
Нач. отд.								
Н. контр.								
Утв.								
Круг 55 ГОСТ 2590-2006 40ХФА-ТО ГОСТ 4543-2016						ООО "ТЕХНОЛИГА"		
Копировал						Формат А2		