

Д(2:1)(1)

Е(2:1)(1)



Таблица 1

Обозначение	Рис.	Масса, кг
1 шт. 001	1	66
1 шт. 001-01	2	68

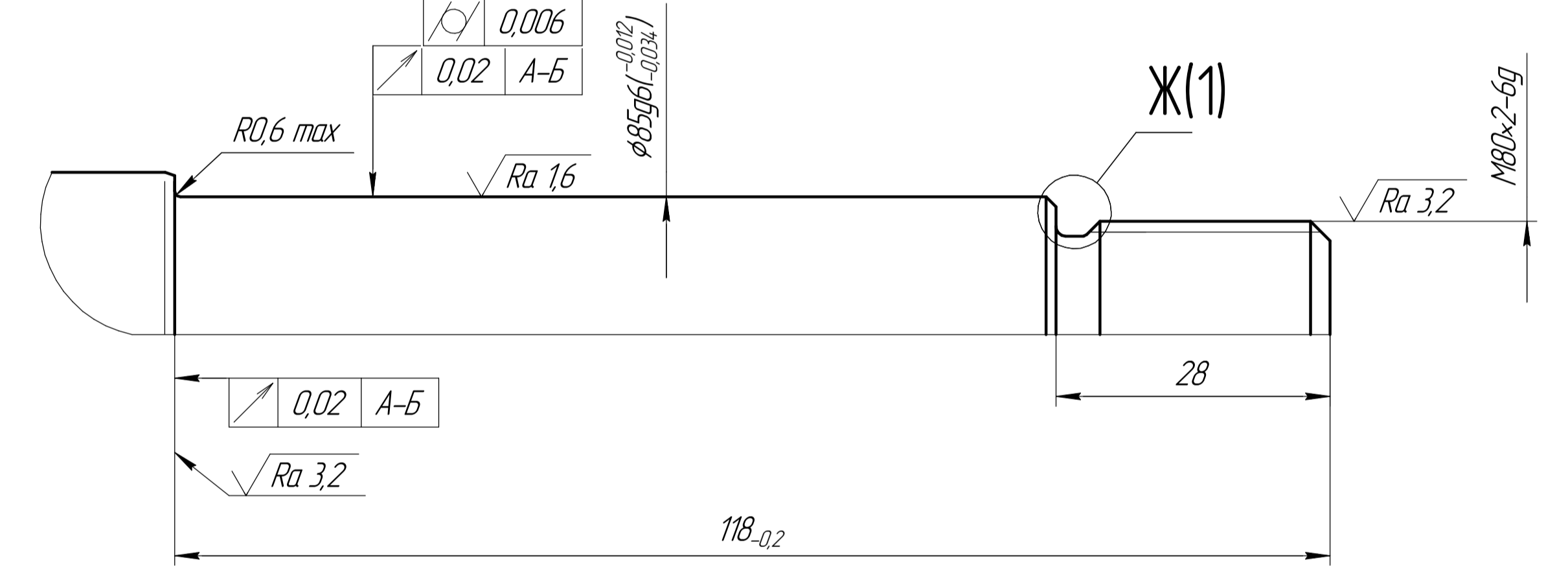
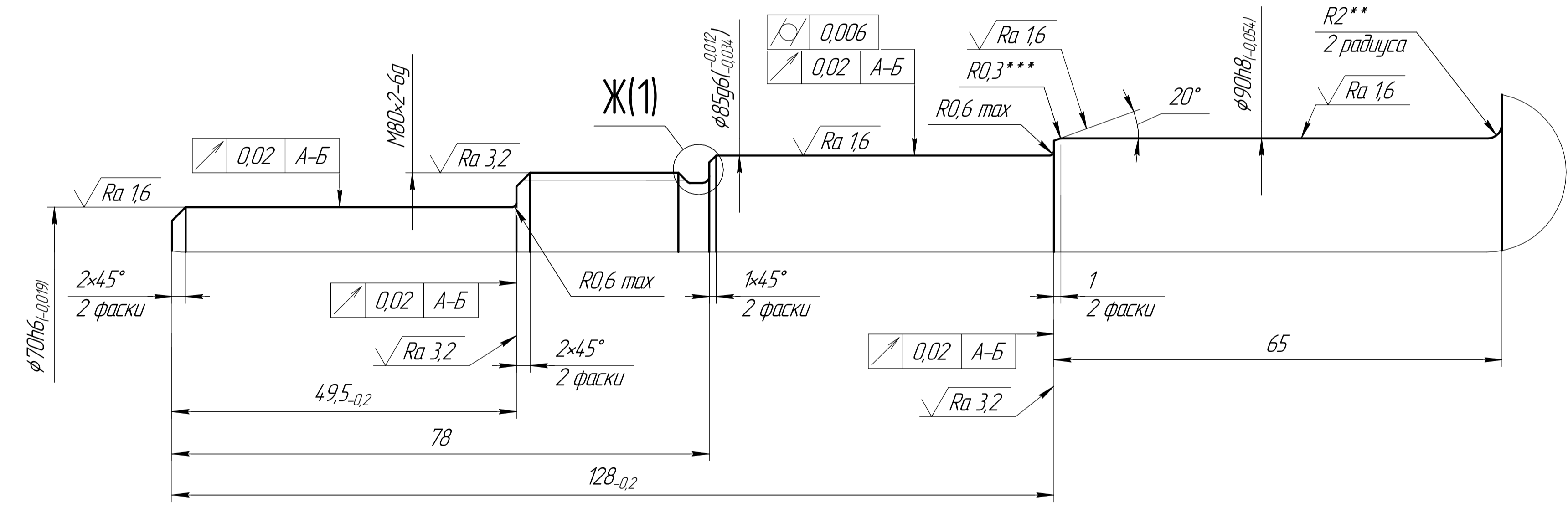
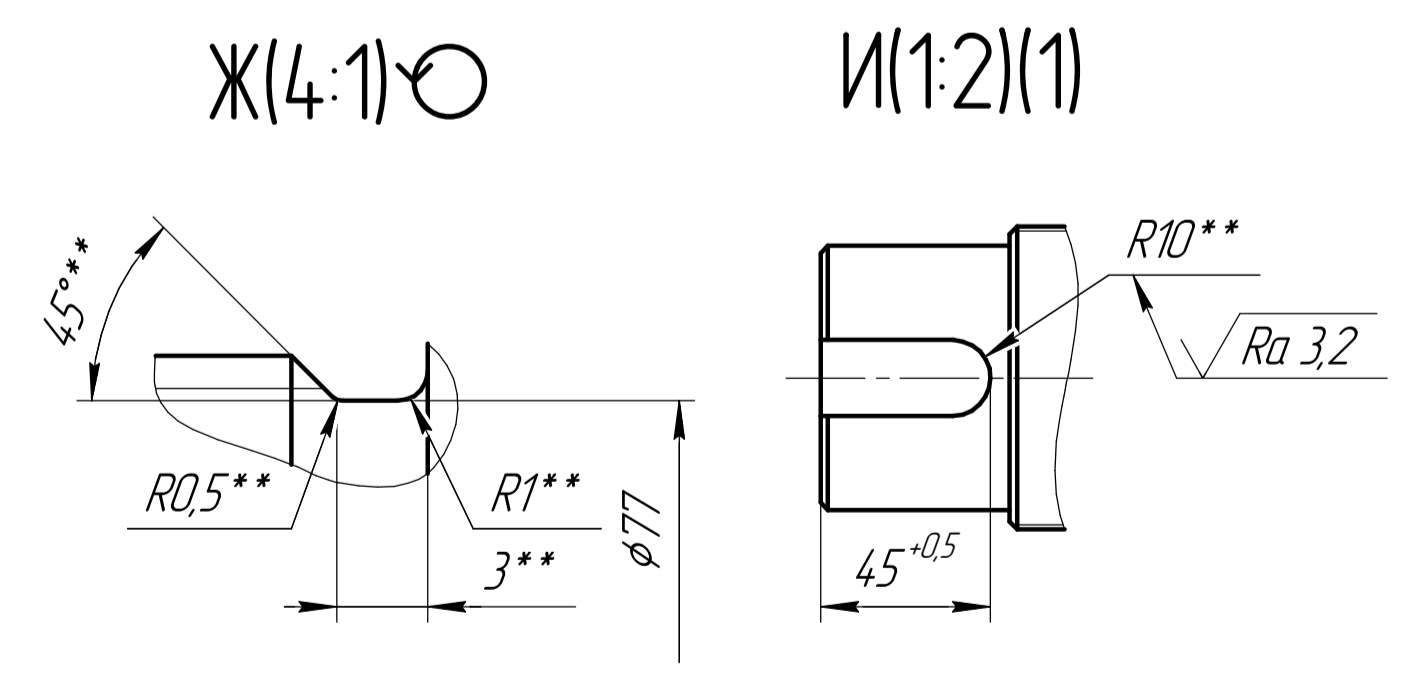

1. HB 10<sup>-1</sup> > 90 МПа
2. Общие допуски по ГОСТ 30893.1 h11, ± IT11
3. \* Размеры для справок.
4. \*\* Размеры обеспечить инструментом.
5. \*\*\* Полировать. Шероховатость - Ra1,6.
6. Производить снятие всего металла не за один установ для компенсации гистерезиса материала.
7. Балансировать динамически. Остаточный дисбаланс - 2,5 мм/с (не более).
8. Балансировку производить дополнительным сверлением отверстий меньшего диаметра.
9. Клеить К и маркировать Ч.

Кулачок  
Д16Т ГОСТ 4784-97

