

✓ (✓)

Перв. примен.  
Справ. №

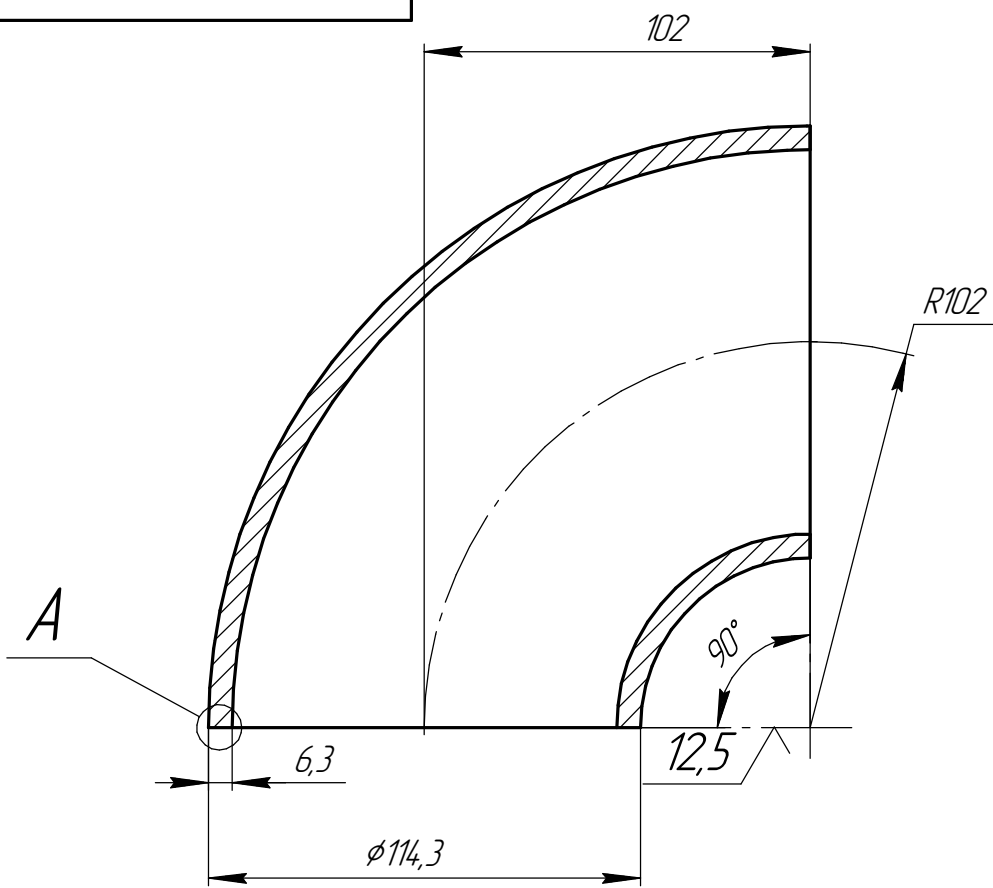

Разделка под сварку  $\theta = 90^\circ$

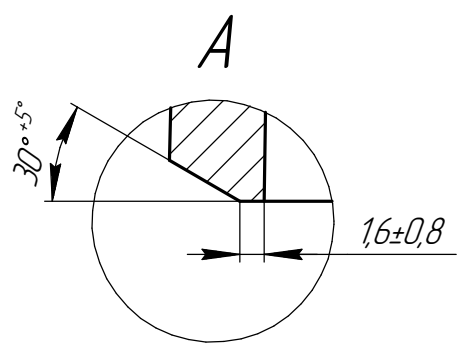

Количество отводов - 2 шт.

1. Материальное исполнение - 08X18H10T или аналог AISI 321.
2. Маркировать краской, чеканкой или наклейкой этикетки: наименование, наружный диаметр и толщину стенки, марку стали, номер настоящего стандарта.

Подп. и дата  
Инв. № докл.  
Взам. инв. №  
Подп. и дата  
Инв. № подл.

|          |      |          |       |          |
|----------|------|----------|-------|----------|
| Изм.     | Лист | № докум. | Подп. | Дата     |
| Разраб.  |      | Данилов  |       | 10.10.23 |
| Пров.    |      |          |       |          |
| Т.контр. |      |          |       |          |
| Н.контр. |      |          |       |          |
| Утв.     |      |          |       |          |

Отвод 90-1-114,3x6,3  
ГОСТ 30753-2001

|      |        |         |
|------|--------|---------|
| Лит. | Масса  | Масштаб |
|      |        | 1:2     |
| Лист | Листов | 1       |

08X18H10T или аналог AISI 321

АО ПО "СТРОИГ"